

KALLISTA®

Installation Guide
Guide d'installation
Guía de instalación

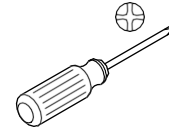
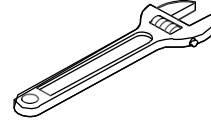

Stainless (Non-Staining) Plumbers Putty
Plomberie (non tachant) pour acier inoxydable
Masilla de plomería inoxidable (que no manche)

Sealant Tape
Ruban de mastic
Cinta selladora

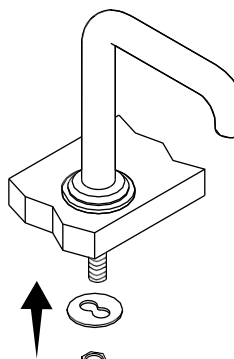
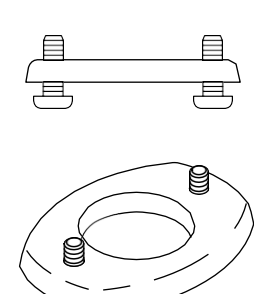
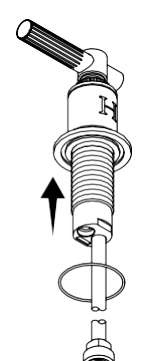
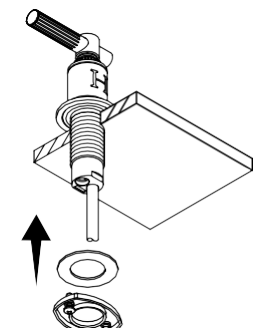
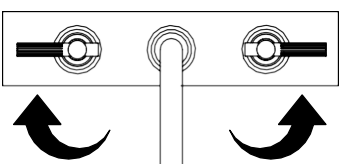
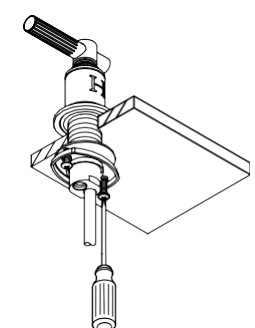
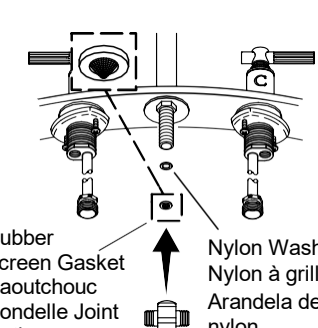
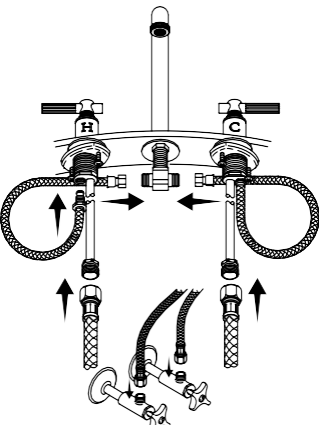
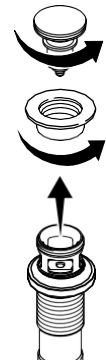
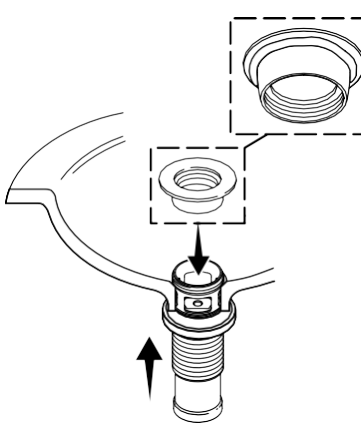
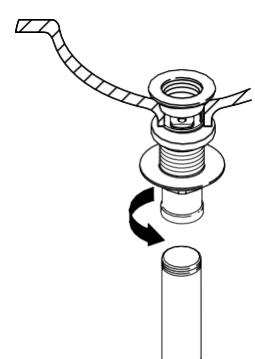
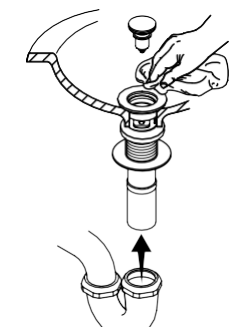
<p>Record your model number. Enregistrer votre numéro du modèle. Anote su número de modelo.</p>	<p>Important Information Follow all local plumbing and building codes. Renseignement important Respecter tous les codes de plomberie et du bâtiment locaux. Información importante Cumpla con todos los códigos locales de plomería y construcción.</p>	<p>Do not use petroleum-based plumbers putty on marble or stone surfaces. Ne pas utiliser du mastic de plomberie à base de pétrole sur les surfaces en marbre ou en pierre. No utilice masilla de plomería derivada de petróleo en superficies de mármol o de piedra.</p>	<p>1 Install and secure the faucet. Installer et fixer le robinet. Instale y fije la llave.</p> 	<p>2 Partially thread the screws into the rings. Visser partiellement les vis dans les joints. Enrosque parcialmente los tornillos en los anillos.</p> 
<p>3 Install the O-ring. Install the handles with the "H" and "C" facing forward. Installer le joint torique. Installer les poignées en orientant le « H » et le « C » vers l'avant. Instale el arosello. Instale las manijas con la "H" y la "C" orientadas al frente.</p> 	<p>4 Install the washer and ring. Do not tighten the screws. Installer la rondelle et le joint. Ne pas serrer les vis. Instale la arandela y el anillo. No apriete los tornillos.</p> 	<p>5 Turn the handles to the OFF position. Align the handles. Tourner les poignées en position OFF (arrêt). Aligner les poignées. Gire las manijas a la posición cerrada. Alinee las manijas.</p> 	<p>6 Secure the handles. Fixer les poignées. Fije las manijas.</p> 	<p>7 Install and tighten the tee with the screen cone down. Installer et serrer le té avec la grille conique vers le bas. Instale y apriete la conexión T con el cedazo cónico hacia abajo.</p>  <p>Rubber Screen Gasket Caoutchouc Rondelle Joint statique Empaque de goma con cedazo</p> <p>Nylon Washer Nylon à grille Arandela de nylon</p>
<p>8 Connect the hoses. Raccorder les tuyaux. Conecte las mangueras.</p> 	<p>9 Disassemble the drain. Désassembler le drain. Desensamble el desagüe.</p> 	<p>10 Apply plumbers putty to the flange and thread onto the drain body. Appliquer du mastic de plomberie sur la bride et l'enfiler sur le corps du drain. Aplique masilla de plomería a la brida y enrósquela al cuerpo del desagüe.</p> 	<p>11 Tighten the nut. Apply thread sealant to the drain pipe threads. Serrer l'écrou. Appliquer du mastic d'étanchéité pour filets sur les filets du drain d'évacuation. Apriete la tuerca. Aplique sellador de roscas a las roscas del tubo de desagüe.</p> 	<p>12 Install the stopper. Connect the trapway. Wipe away excess putty. Installer le bouchon d'arrêt. Connecter le siphon. Essuyer tout excédent de mastic. Instale el obturador. Conecte el sifón. Limpie el exceso de masilla.</p> 

13 Remove the aerator, turn on the water, flush the hoses, and check for leaks.

Retirer l'aérateur, ouvrir pour faire fonctionner les tuyaux et s'assurer qu'il n'y a pas de fuites.

Retire el aireador, abra el suministro de agua, purgue las mangueras y revise que no haya fugas.

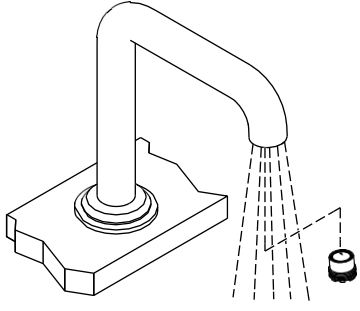

14 Turn off the water. Reinstall the aerator.

Couper l'eau. Réinstaller l'aérateur.

Cierre el suministro de agua. Vuelva a instalar el aireador.

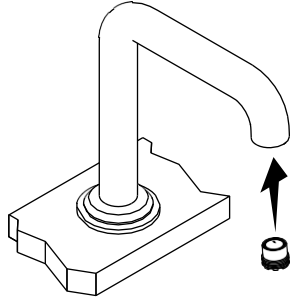

This product is covered under the **KALLISTA Five-Year Limited Warranty**, found at kallista.com/resources/warranty. For a hardcopy of warranty terms, contact the customer service department.

Questions? Problems? For additional assistance, please contact KALLISTA's Customer Service Department at 1-888-4-KALLISTA (1-888-452-5547) or kallista.com.

Ce produit est couvert sous la **garantie de 5 ans limitée de KALLISTA**, que vous pouvez consulter au kallista.com/resources/warranty. Pour obtenir une copie imprimée des conditions de la garantie, s'adresser au centre de services à la clientèle.

Des questions? Besoin d'aide? Pour obtenir de l'aide supplémentaire, s'adresser au service à la clientèle de KALLISTA en composant le 1-888-4-KALLISTA (1-888-452-5547) ou consulter le site kallista.com.

Este producto está cubierto por la **garantía limitada de cinco años de KALLISTA**, que se encuentra en kallista.com/resources/warranty. Si lo desea, solicite al Centro de Atención al Cliente una copia impresa de los términos de la garantía.

¿Preguntas? ¿Problemas? Para obtener asistencia adicional, comuníquese con el Departamento de Servicio al Cliente de KALLISTA al 1-888-4-KALLISTA (1-888-452-5547) o consulte en kallista.com.