

## Care and Cleaning

For best results, keep the following in mind when caring for your KALLISTA product:

- Always test your cleaning solution on an inconspicuous area before applying to the entire surface. Avoid using aerosol products.
- Wipe surfaces clean and rinse completely with water immediately after applying cleaner. Rinse and dry any overspray that lands on nearby surfaces.
- Do not allow cleaners to soak on surfaces.
- Use a soft, dampened sponge or cloth. Never use an abrasive material such as a brush or scouring pad to clean surfaces.
- Do not allow chemicals and cosmetics (such as fingernail polish and aftershave) to come in contact with the seat.
- The ideal cleaning mixture is dishwashing soap and water. Rinse and dry with a soft cloth.

For detailed cleaning information and products to consider, visit [www.kallista.com/resources/carecleaning.kls](http://www.kallista.com/resources/carecleaning.kls). To order Care & Cleaning information, call 1-888-452-5547.

## Five-Year Limited Warranty

All KALLISTA products carry KALLISTA's five-year limited warranty unless otherwise noted.\*

KALLISTA products are warranted to be free of defects in material and workmanship for five years from the date of installation.

KALLISTA will, at its election, repair, replace, or make appropriate adjustment where KALLISTA inspection discloses any such defects occurring in normal usage within five (5) years after installation.

KALLISTA is not responsible for removal or installation costs. Use of in-tank toilet cleaners will void the warranty.

To obtain warranty service, contact your KALLISTA Authorized Showroom.

**Implied warranties including that of merchantability and fitness for a particular purpose are expressly limited in duration to the duration of this warranty. KALLISTA and/or seller disclaims any liability for special, incidental, or consequential damages.**

Some states/provinces do not allow limitations on how long an implied warranty lasts, or the exclusion or limitation of special, incidental or consequential damages, so these limitations and exclusions may not apply to you. This warranty gives you specific legal rights. You may also have other rights which vary from state/province to state/province.

**This is KALLISTA's exclusive written warranty.**

\* KALLISTA's Hampstead and Stafford vitreous products carry a one-year Limited Warranty.

1

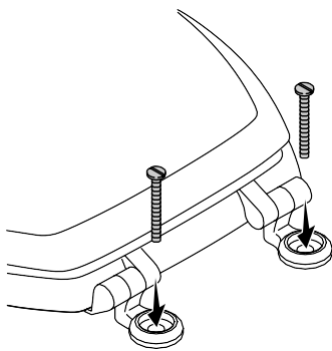

2

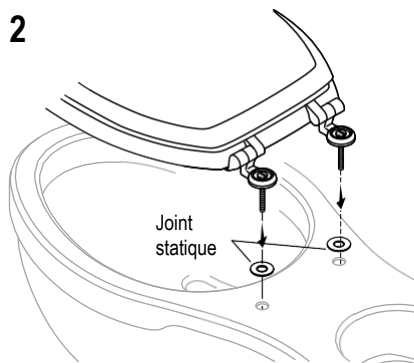

3

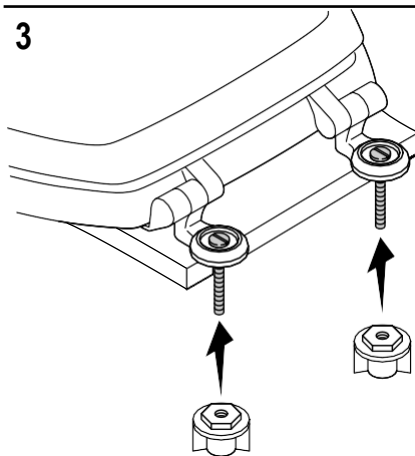

4

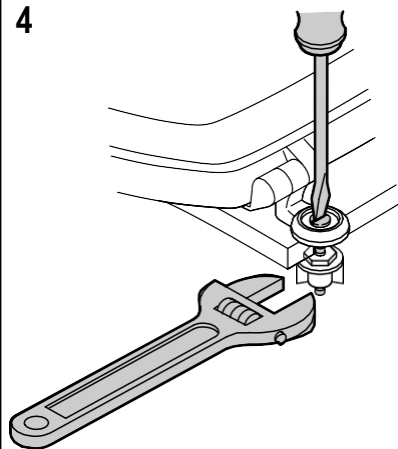

5

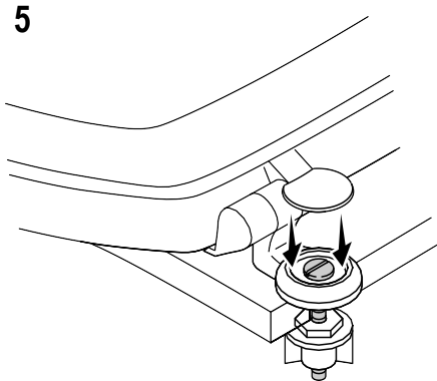

6

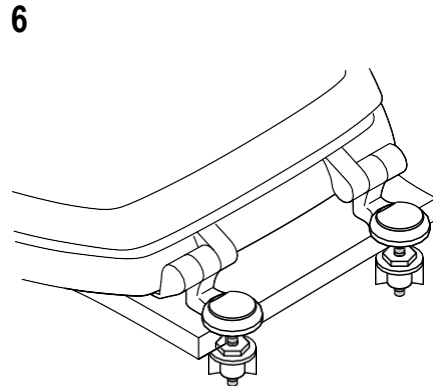

## Entretien et nettoyage

Pour obtenir les meilleurs résultats possibles, prendre ce qui suit en considération lors de l'entretien de votre produit KALLISTA :

- Toujours tester la solution de nettoyage sur une surface non visible avant de l'appliquer sur l'ensemble de la surface. Éviter d'utiliser des produits aérosols.
- Essuyer les surfaces et rincer complètement avec de l'eau immédiatement après l'application du nettoyant. Rincer et sécher tout éclaboussement qui atterrit sur les surfaces avoisinantes.
- Ne pas laisser les nettoyants tremper sur les surfaces.
- Utiliser une éponge ou un chiffon doux et humides. Ne jamais utiliser de matériau abrasif comme une brosse ou un tampon à récurer pour nettoyer les surfaces.
- Ne pas laisser les produits chimiques et cosmétiques (comme du vernis à ongle et de l'après-rasage) entrer en contact avec le siège.
- Le mélange de nettoyage idéal est du savon à vaisselle et de l'eau. Rincer et sécher avec un chiffon doux.

Pour obtenir des renseignements détaillés sur le nettoyage et les produits à considérer, consulter le site [www.kallista.com/resources/carecleaning.kls](http://www.kallista.com/resources/carecleaning.kls). Pour commander des documents sur l'entretien et le nettoyage, composer le 1-888-452-5547.

## Garantie limitée de 5 ans

Sauf indication contraire, tous les produits KALLISTA sont couverts par la garantie KALLISTA limitée de cinq ans.\*

Les produits KALLISTA sont garantis contre tout défaut de matériau et de fabrication pendant cinq ans à partir de la date de l'installation.

Si un défaut est découvert au cours d'une utilisation normale, KALLISTA choisira, à son gré, la réparation, le remplacement ou la rectification appropriée après inspection desdits défauts par KALLISTA pendant cinq (5) ans à partir de la date d'installation.

KALLISTA n'est pas responsable des frais d'enlèvement ou d'installation. L'utilisation de nettoyants de toilette à l'intérieur du réservoir annule la garantie.

Pour obtenir un service de garantie, s'adresser à votre salle d'exposition autorisée KALLISTA.

**La durée des garanties tacites, y compris celles de commercialité et d'adaptation à un usage particulier, est expressément limitée à la durée de la présente garantie. Kallista et/ou le revendeur déclinent toute responsabilité contre des dommages particuliers, accessoires ou indirects.**

Certains états et provinces ne permettent pas de limiter la durée d'une garantie tacite, ni l'exclusion ou la limite de dommages particuliers, accessoires ou indirects, et, par conséquent, lesdites limites et exclusions peuvent ne pas s'appliquer à votre cas. La présente garantie vous donne des droits juridiques particuliers. Vous pouvez également avoir d'autres droits qui varient d'un état ou d'une province à l'autre.

**Ceci constitue la garantie écrite exclusive de KALLISTA.**

\*Les produits en porcelaine vitrifiée Hampstead et Stafford de KALLISTA sont couverts par une garantie limitée d'un an.

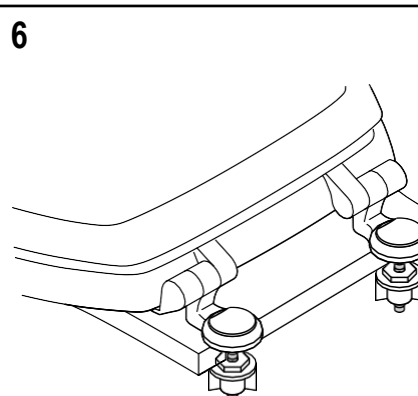
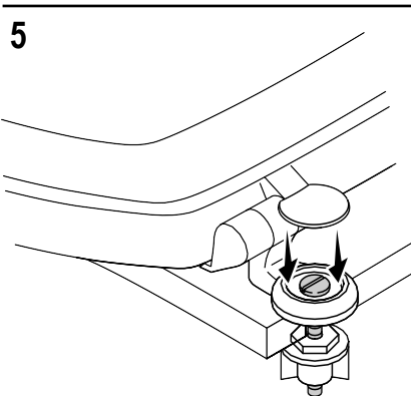
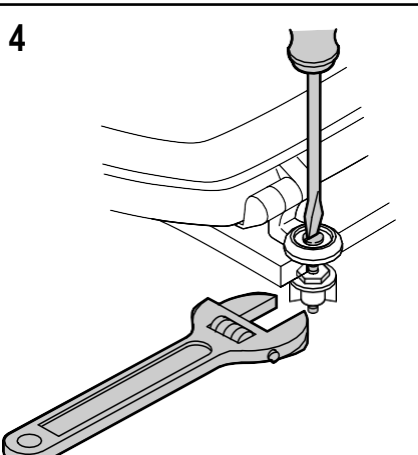
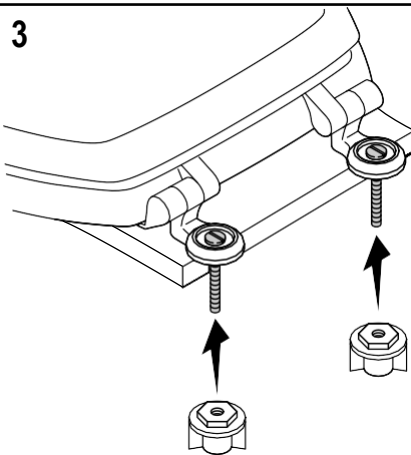
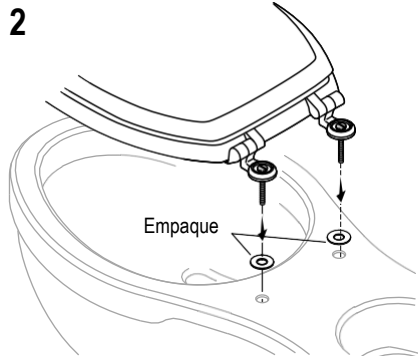
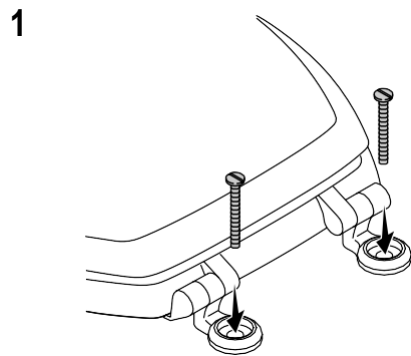

## Cuidado y limpieza

Para obtener los mejores resultados, tenga presente lo siguiente al limpiar su producto KALLISTA:

- Siempre pruebe la solución de limpieza en un área oculta antes de aplicarla a toda la superficie. Evite usar productos en aerosol.
- Limpie las superficies con un paño, y enjuague completa e inmediatamente con agua después de aplicar algún limpiador. Enjuague y seque las superficies cercanas donde hayan caído salpicaduras.
- No deje los limpiadores mucho tiempo en las superficies.
- Utilice una esponja humedecida, o un paño suave y húmedo. Para limpiar las superficies, nunca utilice materiales abrasivos como cepillos o estropajos.
- No permita que sustancias químicas y cosméticos (como esmalte para uñas y loción para después de afeitarse) entren en contacto con el asiento.
- La mezcla de limpieza ideal es detergente para lavaplatos y agua. Enjuague y seque con un paño suave.

Para obtener información detallada de limpieza y de productos a considerar, visite [www.kallista.com/resources/carecleaning.kls](http://www.kallista.com/resources/carecleaning.kls). Para solicitar información sobre el cuidado y la limpieza, llame al 1-888-452-5547.

## Garantía limitada de cinco años

Todos los productos KALLISTA llevan la garantía limitada de cinco años de KALLISTA, a menos que se indique lo contrario.\*

Se garantizan los productos KALLISTA contra defectos de material y mano de obra durante cinco años a partir de la fecha de instalación.

KALLISTA, a su criterio, reparará, reemplazará o realizará los ajustes pertinentes en los casos en que la inspección realizada por KALLISTA determine que dichos defectos ocurrieron durante el uso normal en el transcurso de cinco (5) años a partir de la fecha de la instalación.

KALLISTA no se hace responsable de costos de desinstalación o instalación. El uso de limpiadores de inodoro dentro del tanque anula la garantía.

Para obtener el servicio de garantía, comuníquese con la sala de exhibiciones autorizada de KALLISTA.

**Todas las garantías implícitas, que incluyen la garantía de comercialización e idoneidad del producto para un uso determinado, se limitan expresamente a la duración de esta garantía. KALLISTA y/o el vendedor descargan toda responsabilidad por concepto de daños particulares, incidentales o indirectos.**

Algunos estados o provincias no permiten limitaciones en cuanto a la duración de una garantía implícita o a la exclusión o limitación de daños particulares, incidentales o indirectos, por lo que es posible que estas limitaciones y exclusiones no se apliquen a su caso. Esta garantía le otorga ciertos derechos legales específicos. Además, usted también puede tener otros derechos que varían de un estado a otro y de una provincia a otra.

**Esta es la garantía exclusiva por escrito de KALLISTA.**

\* Los productos de porcelana vitrificada Hampstead y Stafford, los accesorios de acero inoxidable y los accesorios de madera de KALLISTA tienen una garantía limitada de un año.

